

ПРАКТИЧНА РОБОТА №16

Тема роботи: **Вивчення схеми автоматизації установки керування мікрокліматом в фруктосховищі**

Мета роботи: *Вивчити схему автоматизації установки керування мікрокліматом в фруктосховищі та навчитися розробляти функціонально -технологічну схему.*

Оснащення робочого місця:

1. Методичні вказівки по виконанню функціонально- технологічної схеми.
2. Технологічна та принципова електрична схема установки керування мікрокліматом в фруктосховищі.

Порядок виконання роботи:

1. Ознайомитися з призначенням установки керування мікрокліматом в фруктосховищі

2. Ознайомитися з будовою установки керування мікрокліматом в фруктосховищі

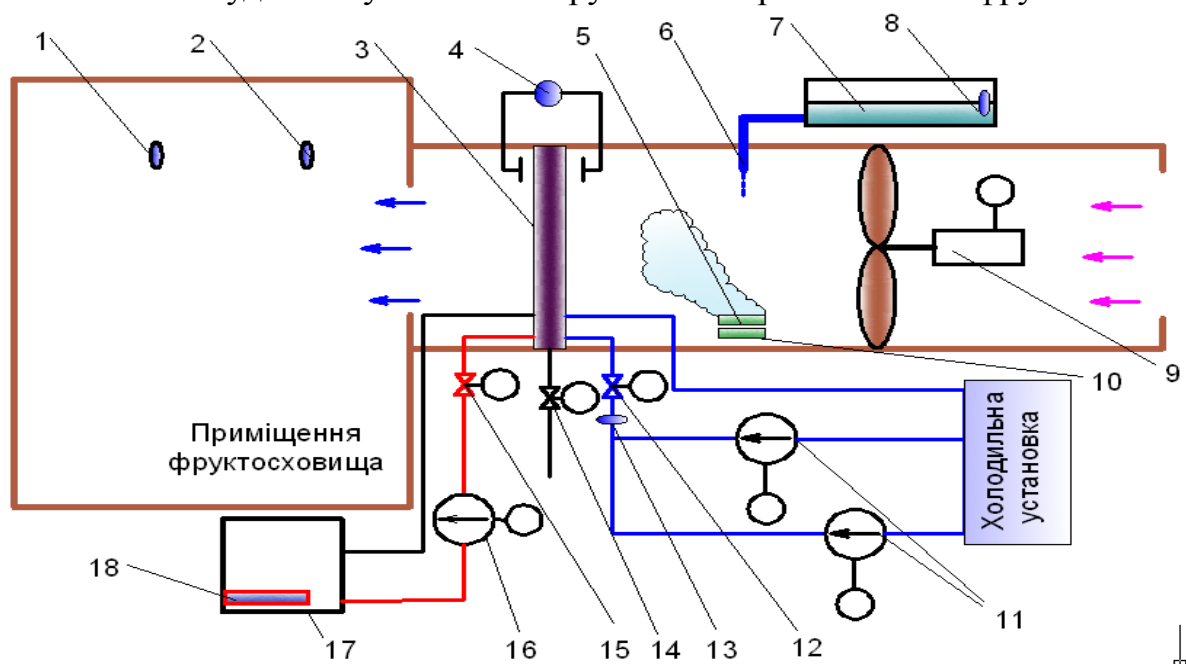

- | | |
|------------|------------|
| 1. _____, | 2. _____, |
| 3. _____, | 4. _____, |
| 5. _____, | 6. _____, |
| 7. _____, | 8. _____, |
| 9. _____, | 10. _____, |
| 11. _____, | 12. _____, |
| 13. _____, | 14. _____, |
| 15. _____, | 16. _____, |
| 17. _____, | 18. _____, |

3. Записати технологічну роботу установки керування мікрокліматом в

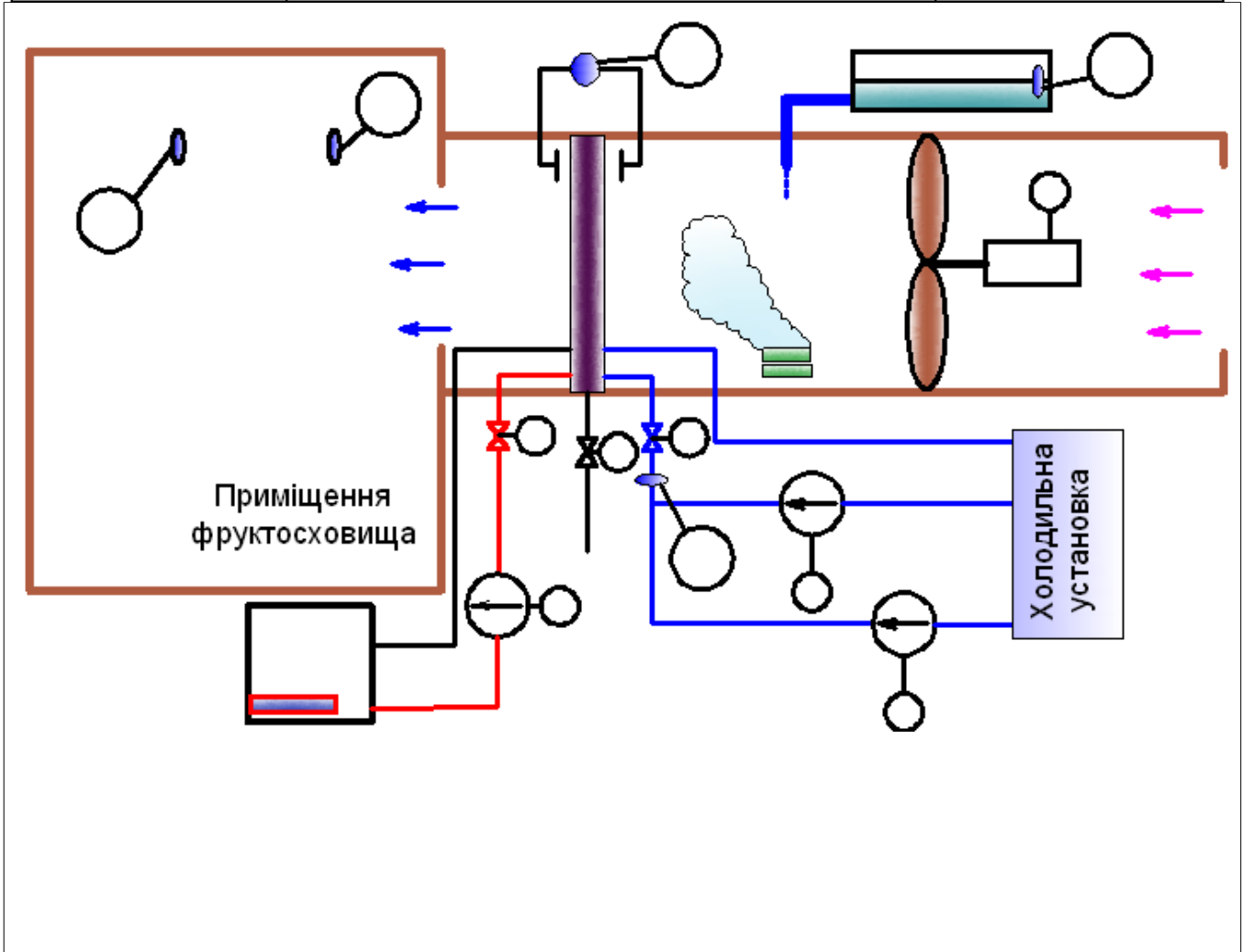

Прилади на місці	
Прилади в щиті керування	

Рисунок 1. Функціонально — технологічна схема _____

7. Використовуючи графічні позначення розмістити виконуючі механізми на технологічній схемі.
8. Використовуючи графічні та умовні позначення приладів і засобів автоматизації розмістіть їх в нижній частині схеми в прямокутнику щита.
9. За допомогою ліній зв'язку вкажіть напрямки проходження сигналів взаємодії між приладами і засобами автоматизації.
10. В нижній частині символу приладу і засобів автоматизації проставити позиційні позначення.
11. Пояснити роботу по функціонально – технологічній схемі.

Оцінка _____

Запитання для самоперевірки

1. Назвіть автоматичні пристрої, які використовуються в схемі керування мікроклімату в фруктосховищі..
2. Поясніть призначення автоматичних пристроїв, що розміщені в фруктосховищі.
3. Поясніть призначення автоматичних пристроїв, що розміщені в шафі керування мікроклімату в фруктосховищі.
4. Що відображають на функціонально - технологічній схемі?
5. Де розміщують зображення приладів і засобів автоматизації функціонально - технологічних схемах автоматизації?
6. Що показуються в прямокутниках щитів функціонально - технологічних схем?
7. Як направляють напрямок дії керуючого сигналу на функціональній схемі?
8. Як показують датчики, вторинні прилади на функціонально - технологічних схемах?
9. Як зображують виконавчі механізми на функціонально - технологічних схемах?
10. Що проставляють нижній частині кола на функціонально - технологічних схемах?
11. З чого складаються позиційні позначення на функціонально - технологічних схемах?